

COSY



2
2 YEARS
WARRANTY

Ø100

36 dB	60 m ³ /h
12 W	40 Pa

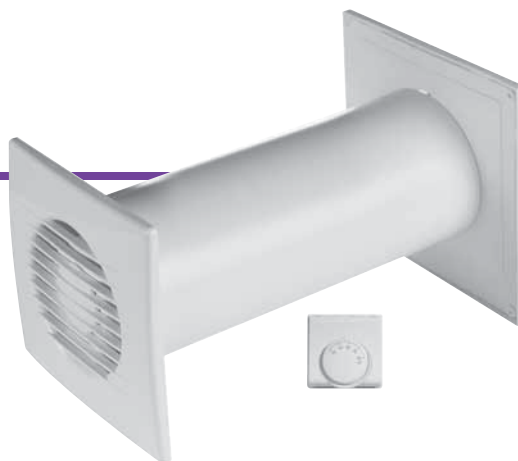

Urządzenie COSY CM100 przeznaczone jest do dystrybucji ciepłego powietrza z pomieszczenia, w którym znajduje się źródło ciepła (takie jak kominek [zamknięty] lub piecyk na drewno) do pomieszczenia sąsiedniego, takiego jak salon, jadalnia, sypialnia, gabinet czy korytarz.

W skład zestawu CM100 wchodzi:

- wentylator wyciągowy (seria WABIS WAB100)
- termostat
- odcinek kanału wentylacyjnego (Ø100 mm, dł. 300 mm)
- kratka wentylacyjna

Aby urządzenie działało prawidłowo i zgodnie z przeznaczeniem, wentylator wyciągowy oraz termostat muszą być zainstalowane w pomieszczeniu, w którym mieści się wspomniane źródło ciepła. Za pomocą potencjometru na termostacie, ustawiana jest temperatura, przy której wentylator uruchomi się automatycznie i zasysając ciepłe powietrze, będzie je transferował do pomieszczenia sąsiedniego. Wentylator wyłączy się po obniżeniu temperatury w pomieszczeniu za źródłem ciepła. Kanał wentylacyjny musi znajdować się w ścianie oddzielającej obydwie pomieszczenia (długość kanału jest optymalna dla ściany grubości 300 mm), natomiast kratka wentylacyjna jest zakończeniem kanału po stronie przeciwległej do wentylatora.

COSY CM100 device is intended for the warm air distribution from a room in which there is a source of heat (such as a closed fireplace or wood stove) to an adjacent room, such as a living room, dining room, bedroom, office or corridor.

The CM100 set includes:

- exhaust fan (WAB100 WABIS Series)
- thermostat
- section of the ventilation duct (Ø100 mm, length 300 mm)
- ventilation grille

In order for the device to operate properly and as it was intended, the exhaust fan and thermostat must be installed in the room in which the heat source is located. The temperature at which the fan will start automatically is to be adjusted by means of a potentiometer on the thermostat. After the fan starts, a warm air is exhausted and transferred to the adjacent room. The fan will turn off after the temperature in the room with a heat source is decreased. The ventilation duct must be located inside the wall separating both rooms (the length of the duct is optimal for a wall thickness of 300 mm), while the ventilation grille is the end of the duct on the side opposite to the fan.

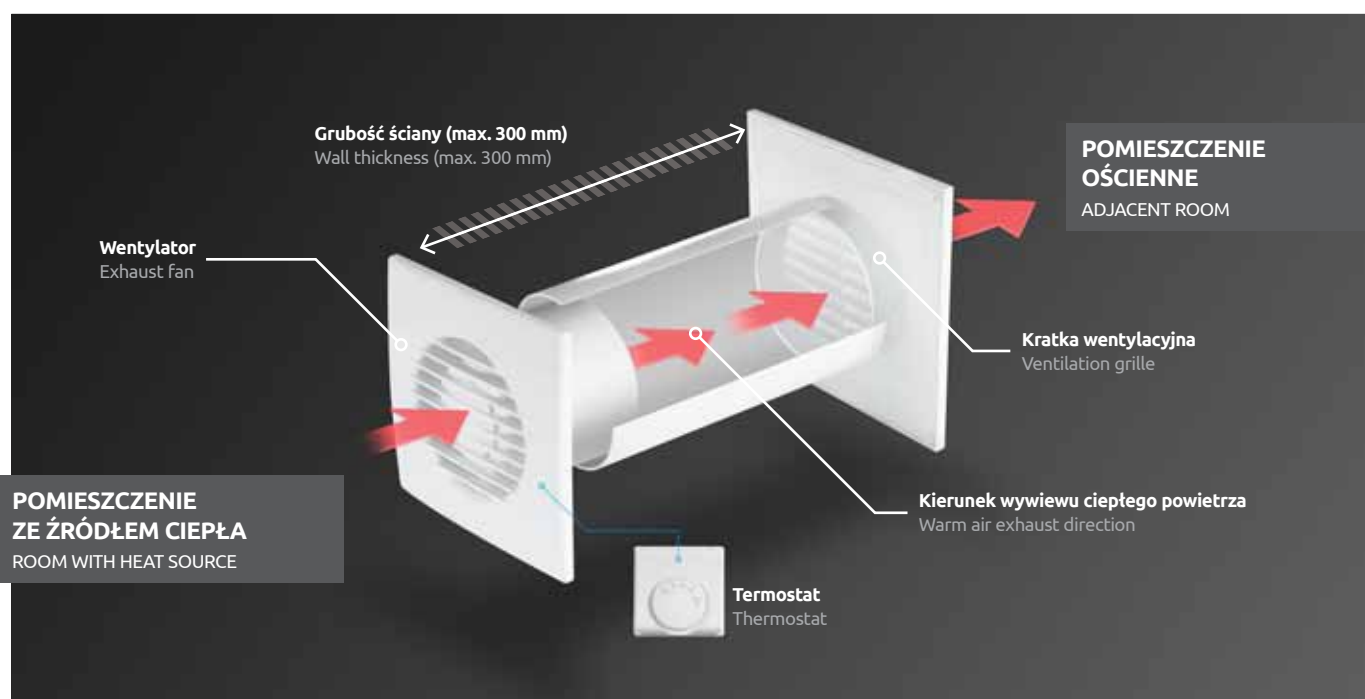



WYPOSAŻENIE / EQUIPMENT



Kostka
Terminal block

WYMIARY / DIMENSIONS

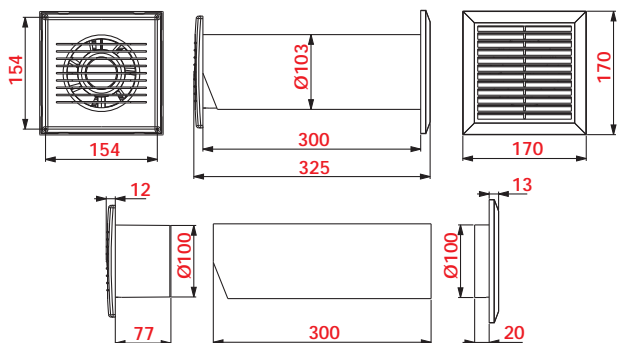

	INDEX
ø100	CM100



ŁOŻYSKA
KULKOWE
Ball bearings



8 KOŁKÓW ROZPOROWYCH
I WKRETÓW
8 rawplugs and screws