



• **ΦΟΡΗΤΟΣ ΑΦΥΓΡΑΝΤΗΡΑΣ**
PDA 500
DEHUMIDIFIER





ΠΕΡΙΕΧΟΜΕΝΑ

CONTENTS

Οδηγίες ασφαλείας.....	3	<i>Safety instructions</i>
Σημειώσεις λειτουργίας.....	5	<i>Operation notes</i>
Προδιαγραφές.....	7	<i>Specifications</i>
Περιγραφή μονάδας και χειρισμός.....	8	<i>Unit description and controls</i>
Συντήρηση.....	11	<i>Maintenance</i>
Αντιμετώπιση προβλημάτων.....	14	<i>Troubleshooting</i>

**Σας ευχαριστούμε που επιλέξατε τον αφυγραντήρα AIRTECHNIC PDA.
Διαβάστε προσεκτικά αυτό το εγχειρίδιο οδηγιών πριν χρησιμοποιήσετε τη μονάδα και
αποθηκεύστε το για περαιτέρω αναφορά.**

***Thank you for selecting the AIRTECHNIC PDA dehumidifier.
Please read this instruction manual carefully before operating the unit and
save it for further reference.***



ΟΔΗΓΙΕΣ ΑΣΦΑΛΕΙΑΣ

Διαβάστε προσεκτικά όλες τις οδηγίες ασφαλείας πριν θέσετε σε λειτουργία τον αφυγραντήρα.



ΚΙΝΔΥΝΟΣ ΗΛΕΚΤΡΟΠΛΗΞΙΑΣ



ΚΙΝΔΥΝΟΣ ΠΥΡΚΑΓΙΑΣ

- Ο αφυγραντήρας προορίζεται για οικιακή χρήση όπως περιγράφεται σε αυτό το εγχειρίδιο. Μην επιχειρήσετε ποτέ να χρησιμοποιήσετε τον αφυγραντήρα για ειδική χρήση, όπως συντήρηση τροφίμων ή αντικειμένων τέχνης.
- Μην χρησιμοποιείτε τον αφυγραντήρα σε εξωτερικό χώρο. Η έκθεση στο άμεσο ηλιακό φως ή στη βροχή μπορεί να προκαλέσει υπερθέρμανση, ηλεκτροπληξία και πυρκαγιά.
- Μην χρησιμοποιείτε τον αφυγραντήρα σε χώρους όπου υπάρχουν λάδια, εύφλεκτα αέρια και χημικά.
- Ο αφυγραντήρας πρέπει να χρησιμοποιείται πάντα από άτομα πλήρως ενημερωμένα για τη σωστή χρήση του. Άτομα χωρίς εμπειρία ή γνώση δεν πρέπει να επιτρέπεται να λειτουργούν τη μονάδα χωρίς επίβλεψη. Τα παιδιά πρέπει πάντα να επιβλέπονται για να διασφαλίζεται ότι δεν παίζουν με τη μονάδα.
- Όταν χρησιμοποιείτε τον αφυγραντήρα σε μικρούς χώρους μην επιτρέπετε καθόλου πρόσβαση σε παιδιά.
- Για να μην παγώσει το νερό, μη χρησιμοποιείτε τον αφυγραντήρα σε θερμοκρασία περιβάλλοντος κάτω από 0 °C.
- Ο αφυγραντήρας πρέπει να τοποθετείται πάντα σε επίπεδη και σταθερή επιφάνεια.
- Ο αφυγραντήρας περιέχει ανεμιστήρα που λειτουργεί σε υψηλή ταχύτητα. Ποτέ μην βάζετε ξένα αντικείμενα στα ανοίγματα του αφυγραντήρα, διαφορετικά υπάρχει κίνδυνος ζημιάς ή τραυματισμού.
- Μην φράζετε τις εισόδους και εξόδους αέρα και μην καλύπτετε τον αφυγραντήρα με πλυμένα ρούχα.



SAFETY INSTRUCTIONS

Please read all the safety instructions carefully before operating the dehumidifier.



DANGER OF ELECTRIC SHOCK



DANGER OF FIRE

- The dehumidifier is intended for domestic use as described in this manual. Never attempt to use the dehumidifier for special use, such as preservation of food or art objects.
- Do not use the dehumidifier outside. Exposure to direct sunlight or rain may result in overheating, electric shock and fire.
- Do not use the dehumidifier in an area where oils, flammable gases and chemicals are present.
- The dehumidifier must always be operated by persons fully informed on its proper usage. People without experience or knowledge must not be allowed to operate the unit unsupervised. Children must always be supervised to ensure they do not play with the unit.
- When using the dehumidifier in small spaces do not allow any access to children.
- To prevent the water from freezing, do not use the dehumidifier at ambient temperature below 0 °C.
- The dehumidifier must always be placed on a level and stable surface.
- The dehumidifier contains a fan running at high speed. Never put foreign objects into the dehumidifier's openings or you risk damage or injury.
- Do not block up the air intakes and air outlets and do not cover the dehumidifier with washed clothes.



ΑΦΥΓΡΑΝΤΗΡΑΣ PDA 500

ΕΛ

- Μην κάθεστε πάνω στον αφυγραντήρα.
- Μην τοποθετείτε τον αφυγραντήρα κοντά σε συσκευές θέρμανσης (συσκευές ανοιχτής φλόγας, συσκευές αερίου ή ηλεκτρικούς θερμαντήρες). Διαθέτει πλαστικά μέρη που μπορεί να λιώσουν, προκαλώντας ζημιά ή πυρκαγιά. Επίσης, οποιαδήποτε συσκευή θέρμανσης δεν πρέπει να εκτίθεται στο ρεύμα αέρα που προκαλείται από τη λειτουργία του αφυγραντήρα.
- Ο αφυγραντήρας είναι κατάλληλος για σύνδεση σε παροχή ρεύματος 230V / 50 - 60 Hz. Μην συνδέετε παροχή ρεύματος με διαφορετική βαθμονόμηση. Βεβαιωθείτε ότι η παροχή ρεύματος ακολουθεί τους εθνικούς κανονισμούς καλωδίωσης.
- Το καλώδιο τροφοδοσίας της μονάδας δεν πρέπει να κοπεί, να καταστραφεί ή να τροποποιηθεί. Βεβαιωθείτε ότι το καλώδιο δεν βρίσκεται κοντά σε θερμές επιφάνειες ή κάτω από βαριά αντικείμενα. Μην τραβάτε έξω το καλώδιο όταν μετακινείτε τη μονάδα για να αποφύγετε πιθανή ζημιά.
- Βεβαιωθείτε ότι το βύσμα τροφοδοσίας είναι καθαρό και χωρίς σκόνη πριν το τοποθετήσετε στην πρίζα. Διατηρείτε τα χέρια σας στεγνά ενώ συνδέετε ή αποσυνδέετε το καλώδιο τροφοδοσίας για να αποφύγετε ηλεκτροπληξία.
- Ποτέ μην επιχειρήσετε να απενεργοποιήσετε τον αφυγραντήρα αποσυνδέοντας το καλώδιο ρεύματος.
- Μην ψεκάζετε νερό, εύφλεκτα υγρά ή χημικά κοντά στον αφυγραντήρα. Κίνδυνος ηλεκτροπληξίας, πυρκαγιάς ή έκρηξης.
- Μην χύνετε νερό στον αφυγραντήρα. Κίνδυνος ηλεκτροπληξίας.
- Για συνεχή αποστράγγιση, βεβαιωθείτε ότι ο εύκαμπτος σωλήνας αποστράγγισης έχει τοποθετηθεί σωστά χωρίς ανοδική κλίση.
- Πάντα να αποστραγγίζετε το νερό που συγκεντρώνεται στη δεξαμενή. Δεν είναι κατάλληλο για κατανάλωση ή χρήση για οποιοδήποτε άλλο σκοπό.
- Ελέγχετε περιοδικά τα φίλτρα, τη στάθμη νερού της δεξαμενής και τον σωλήνα αποστράγγισης.
- Μην αφαιρείτε το φλοτέρ από τη δεξαμενή νερού.
- Μην λειτουργείτε τη μονάδα όταν τα καλύμματα έχουν αφαιρεθεί. Κίνδυνος ηλεκτροπληξίας.

EN

- *Do not sit on the dehumidifier.*
- *Do not place the dehumidifier near heating appliances (open flames, gas appliances or electric heaters). It has plastic parts that may melt, causing damage or starting a fire. Also, any heating appliance must not be exposed to the draft caused by the dehumidifier's operation.*
- *The dehumidifier is suitable for connection to a 230V / 50 - 60 Hz power supply. Do not connect to a power supply with different rating. Make sure the power supply follows the national wiring regulations.*
- *The unit's power cord must not be cut, damaged or modified. Make sure that the cable is not in close proximity of hot surfaces or under heavy objects. Do not pull out the cord when moving the unit to avoid damaging it.*
- *Make sure the power plug is clean and free of dust before inserting it into the outlet. Keep your hands dry while connecting or disconnecting the power cord to avoid electric shock.*
- *Never attempt to turn off the dehumidifier by disconnecting the power cord.*
- *Do not spray water, inflammable liquids or chemicals near the dehumidifier. Risk of electric shock, fire or explosion.*
- *Do not spill water on the dehumidifier. Risk of electric shock.*
- *For continuous draining, make sure the drain hose is installed properly without a rising slope.*
- *Always drain the water collected in the tank. It is not suitable for drinking or using it for any other purpose.*
- *Check the filters, the tank water level and the drainage hose periodically.*
- *Do not remove the float lever from the water tank.*
- *Do not operate the unit when the covers are removed. Danger of electric shock.*



ΕΛ

- Σε περίπτωση μη φυσιολογικής λειτουργίας, απενεργοποιήστε τον αφυγραντήρα, αποσυνδέστε την παροχή ρεύματος και επικοινωνήστε με εξουσιοδοτημένο τεχνικό. Μην τροποποιείτε, αποσυναρμολογείτε ή επισκευάζετε μόνοι σας τον αφυγραντήρα.

Λάβετε υπόψη σας ότι τα ψυκτικά υγρά μπορεί να μην έχουν οσμή.

Αυτό το προϊόν δεν πρέπει να απορρίπτεται με άλλα οικιακά απορρίμματα σε ολόκληρη την ΕΕ. Για να αποτρέψετε πιθανή βλάβη στο περιβάλλον ή στην ανθρώπινη υγεία από την ανεξέλεγκτη διάθεση απορριμμάτων, ανακυκλώστε τα υπεύθυνα για να προωθήσετε τη βιώσιμη επαναχρησιμοποίηση των υλικών πόρων. Για να επιστρέψετε τη χρησιμοποιημένη συσκευή σας, χρησιμοποιήστε τα συστήματα επιστροφής και συλλογής ή επικοινωνήστε με το κατάστημα λιανικής από όπου αγοράσατε το προϊόν.

EN

- In case of any abnormal operation, turn off the dehumidifier, disconnect the power supply and contact an authorized technician. Do not modify, disassemble or repair the dehumidifier by yourself.

Be aware refrigerants may not contain an odour.

This product should not be disposed with other household wastes throughout the EU. To prevent possible harm to the environment or human health from uncontrolled waste disposal, recycle it responsibly to promote the sustainable reuse of material resources. To return your used device, please use the return and collection systems or contact the retailer where the product was purchased.

ΣΗΜΕΙΩΣΕΙΣ ΛΕΙΤΟΥΡΓΙΑΣ

Αυτή η μονάδα έχει σχεδιαστεί για να αφαιρεί την άβολη εσωτερική υγρασία και να χρησιμοποιείται ως βοηθητικός στεγνωτήρας πλυμένων ρούχων σε εσωτερικούς χώρους. Δεν είναι κατάλληλο για διατήρηση πολύ χαμηλής υγρασίας (περίπου 50% ή λιγότερο).

- Η μονάδα διαθέτει προστασία συμπιεστή και θα σβήσει αυτόματα για να αποφευχθεί ζημιά.
- Ο αφυγραντήρας δε λειτουργεί όταν η δεξαμενή νερού είναι γεμάτη ή εάν η δεξαμενή δεν έχει τοποθετηθεί σωστά στη μονάδα.
- Όταν επιχειρείτε να ξεκινήσετε τη μονάδα αφού συνδέσετε τη τροφοδοσία ρεύματος ή αμέσως μετά τον τερματισμό της, η μονάδα θα ξεκινήσει να λειτουργεί μετά από 3 λεπτά για να αποφευχθεί ζημιά.
- Ο αφυγραντήρας διαθέτει ενσωματωμένο μικροϋπολογιστή που αποθηκεύει τον επιλεγμένο τρόπο λειτουργίας και συνεχίζει αυτόματα μετά από διακοπή ρεύματος.

OPERATION NOTES

This unit is designed to remove uncomfortable indoor humidity and to be used as auxiliary drying of washed clothes indoors. It is not suitable for keeping the humidity very low (approx. 50% or less).

- The unit has compressor protection and it will shut down automatically to prevent damage.
- The dehumidifier will not operate when the water tank is full or if the tank is not installed correctly in the unit.
- When attempting to start unit after connecting the power supply or immediately after shutting it down, the unit will start operation after 3 minutes to prevent damage.
- The dehumidifier has a built-in microcomputer which saves the selected operation mode and resumes automatically after a power failure.



ΕΛ

Λειτουργία απόψυξης (αυτόματη αντιπαγωτική προστασία).

- Και η λειτουργία αφύγρανσης και η λειτουργία καθαρισμού αέρα σταματούν κατά τη λειτουργία απόψυξης.
- Μην αποσυνδέετε την παροχή ρεύματος της μονάδας και μην την απενεργοποιείτε κατά τη διάρκεια της λειτουργίας απόψυξης.

Η θερμοκρασία δωματίου θα αυξηθεί κατά τη λειτουργία.

- Αυτή η μονάδα δεν έχει λειτουργία ψύξης. Παράγει θερμότητα κατά τη λειτουργία της.
- Η θερμοκρασία δωματίου θα αυξηθεί κατά 1°C έως 4°C. Αυτό εξαρτάται από το εάν όλες οι πόρτες και τα παράθυρα είναι κλειστά και αν παράγεται θερμότητα από άλλες συσκευές στην περιοχή.
- Σε μικρό χώρο (όπως ντουλάπα) η θερμοκρασία θα αυξηθεί περισσότερο.

Όταν η μονάδα αρχίσει να λειτουργεί, η κυκλοφορία του ψυκτικού μπορεί να προκαλέσει κάποιο εσωτερικό θόρυβο. Όταν η κυκλοφορία είναι σταθερή, ο θόρυβος θα μειωθεί.

EN

Defrosting operation (automatic frost protection).

- Both the dehumidifying function and the air cleaning function stop during the defrosting operation.
- Do not disconnect the unit's power supply or turn off the unit during the defrosting operation.

Room temperature will rise during operation.

- This unit does not have a cooling function. It produces heat during its operation.
- The room temperature will rise by 1°C to 4°C. This depends on whether all doors and windows are closed and if heat is produced by other appliances in the area.
- In a small area (like a closet) the temperature rise will be higher.

When the unit begins operating, the circulation of the refrigerant may produce some internal noise. When the circulation is stable, the noise will be lowered.



ΠΡΟΔΡΙΑΓΡΑΦΕΣ

SPECIFICATIONS

Μοντέλο / Model		PDA - 500
Θερμαινόμενος χώρος (ύψος 2,6 m) <i>Heated space (height 2,6 m)</i>	m ²	40 ÷ 50
Ικανότητα Αφύγγρασης max lt / 24h <i>Dehumidification capacity max lt / 24h</i>		
Στους 30 °C & 80% Σχετ. Υγρασία <i>At 30 °C & 80% RH Humidity</i>	lt / 24h	30
Στους 27 °C & 60% Σχετ. Υγρασία <i>At 27 °C & 60% RH Humidity</i>	lt / 24h	27
Εύρος ελέγχου υγρασίας <i>Humidity control range</i>	% RH	40 ÷ 80
Παροχή αέρα <i>Air supply</i>	m ³ /h	350
Ψυκτικό υγρό <i>Coolant</i>		R134a / R290
Απαιτούμενη ισχύς <i>Required power</i>	W	590
Εύρος θερμοκρασίας λειτουργίας <i>Operating temperature range</i>	°C	5 ÷ 32
Στάθμη θορύβου <i>Noise level</i>	dB(A)	≤ 47
Διαστάσεις Υ x Π x Β <i>Dimensions H x W x D</i>	mm	680 x 320 x 460
Βάρος <i>Weight</i>	kg	23,5
Χωρητικότητα δεξαμενής νερού (*) <i>Water tank capacity (*)</i>	lt	7,5

* Εναλλακτικά οι μονάδες PDA - 500 έχουν τη δυνατότητα για σύνδεση με αποχέτευση.

* Alternatively, PDA - 500 units have the option of connecting to a drain.





ΕΛ

ΠΕΡΙΓΡΑΦΗ ΜΟΝΑΔΑΣ ΚΑΙ ΧΕΙΡΙΣΜΟΣ

Πρόσοψη / Front

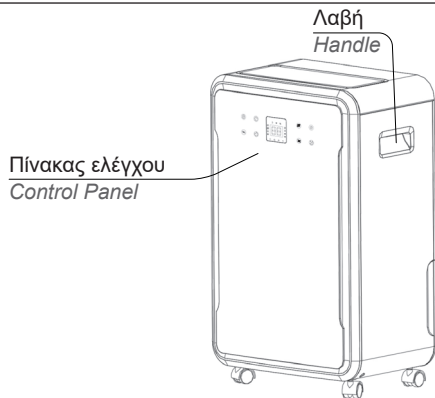

Τοποθέτηση

Για αποτελεσματική λειτουργία του αφυγραντήρα, φροντίστε να αφήσετε τον ακόλουθο ελεύθερο χώρο γύρω από τη μονάδα, όπως φαίνεται παρακάτω:

Πάνω : 30 cm ή περισσότερο
Αριστερά : 20 cm ή περισσότερο
Δεξιά : 20 cm ή περισσότερο
Μπροστά : 10 cm ή περισσότερο
Πίσω : 20 cm ή περισσότερο

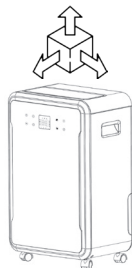

EN

UNIT DESCRIPTION AND CONTROLS

Πίσω όψη / Back

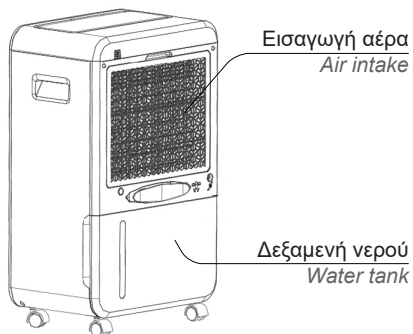

Placement

For efficient operation of the dehumidifier, make sure you leave the following free space around the unit, as shown below:

Up : 30 cm or more
Left : 20 cm or more
Right : 20 cm or more
Front : 10 cm or more
Back : 20 cm or more

Σημείωση :

Εάν έχετε τηλεοράσεις ή ραδιόφωνο στο χώρο και η λειτουργία του αφυγραντήρα προκαλεί παρεμβολές, βεβαιωθείτε ότι η απόσταση μεταξύ τους είναι 70 cm ή μεγαλύτερη.

Note :

If you have TV sets or radio in the area and the dehumidifier operation causes interference, make sure the distance between them is 70cm or more.



ΕΛ

Πίνακας ελέγχου

► Φωτεινές ενδείξεις οθόνης

EN

Control panel keys

► Screen light indications

Γεμάτη δεξαμενή νερού

Water tank full

Λειτουργία απόψυξης

Defrost function

Χαμηλή ταχύτητα ανεμιστήρα

Low fan speed

Υψηλή ταχύτητα ανεμιστήρα

High fan speed

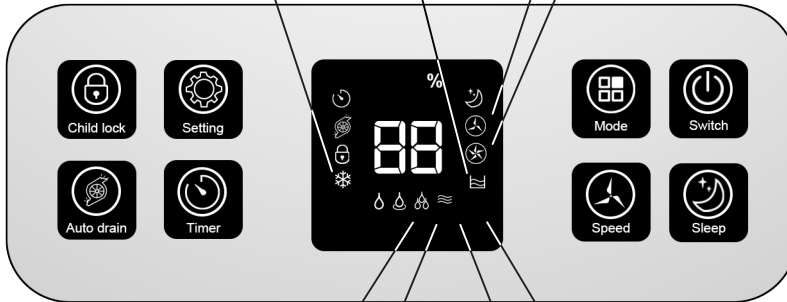

Χειροκίνητη λειτουργία αφύγρανσης

Manual dehumidification mode

Συνεχής λειτουργία αφύγρανσης

Continuous dehumidification mode

Λειτουργία αερισμού

Ventilation mode

Ισχυρή λειτουργία αφύγρανσης

Strong dehumidification mode

- Όταν η δεξαμενή νερού είναι γεμάτη θα ανάψει μόνο η ένδειξη “Γεμάτη δεξαμενή νερού”. Όλες οι άλλες ενδείξεις θα κλείσουν.

- When the water tank is full only the “Water tank full” indication will be illuminated. All other indications will close.



ΕΛ

EN

Πλήκτρα πίνακα ελέγχου



Control panel keys

 Child lock	<p>Πατήστε παρατεταμένα αυτό το πλήκτρο για 5 sec για να κλειδώσετε τον πίνακα ελέγχου. Πατήστε το ξανά για 5 sec για να ξεκλειδώσετε τον πίνακα ελέγχου.</p> <p><i>Long press this key for 5 sec to lock the control panel. Long press it again for 5 sec to unlock the control panel.</i></p>
 Timer	<p>Πατήστε αυτό το πλήκτρο για να ενεργοποιήσετε ή να απενεργοποιήσετε την αυτόματη λειτουργία χρονοδιακόπτη.</p> <p>▶ Χρονοδιακόπτης απενεργοποίησης Ενώ η μονάδα λειτουργεί, πατήστε το πλήκτρο "TIMER" μία φορά. Η ένδειξη οθόνης "Hr" ανάβει κι η λειτουργία αυτόματης απενεργοποίησης είναι ενεργή. Πατήστε ξανά το πλήκτρο για να ρυθμίσετε το χρόνο (0 ÷ 24 ώρες).</p> <p>▶ Χρονοδιακόπτης ενεργοποίησης Ενώ η μονάδα είναι σε αναμονή, πατήστε το πλήκτρο "TIMER" μία φορά. Η ένδειξη οθόνης "Hr" ανάβει και η λειτουργία αυτόματης ενεργοποίησης είναι ενεργή. Πατήστε ξανά το πλήκτρο για να ρυθμίσετε το χρόνο (0 ÷ 24 ώρες).</p> <p>Όταν το πρόγραμμα του χρονοδιακόπτη τελειώσει, η μονάδα θα σταματήσει αυτόματα.</p> <p><i>Press this key to activate or deactivate the automatic timer function.</i></p> <p>▶ <i>Timer-Off</i> <i>While the unit is operating, press the "TIMER" key once. The screen indication "Hr" is illuminated and the timed-off function is activated. Press the key again to adjust the time (0 ÷ 24 hours).</i></p> <p>▶ <i>Timer-On</i> <i>While the unit is in stand-by, press the "TIMER" key once. The screen indication "Hr" is illuminated and the timed-on function is activated. Press the key again to adjust the time (0 ÷ 24 hours).</i></p> <p><i>When the timer program ends the unit will stop automatically.</i></p>
 Auto drain	<p>Σε κατάσταση αναμονής, πατήστε αυτό το πλήκτρο για να ενεργοποιήσετε τη λειτουργία αυτόματης αποστράγγισης. Η σχετική ένδειξη οθόνης ανάβει.</p> <p>Σε οποιοδήποτε τρόπο λειτουργίας πατήστε παρατεταμένα αυτό το πλήκτρο για 5 sec για να ενεργοποιήσετε τη λειτουργία αποστράγγισης.</p> <p>Η λειτουργία θα σταματήσει αυτόματα όταν δεν ανιχνεύεται νερό.</p> <p><i>In stand-by state, press this key to activate the automatic drainage function. The relevant screen indicator is illuminated.</i></p> <p><i>In any operating mode long press this key for 5 sec to force start the drainage function. The function will stop automatically when no water is detected.</i></p>
 Setting	<p>Πιάστε αυτό το πλήκτρο για να προσαρμόσετε την επιθυμητή τιμή υγρασίας στο εύρος από 40% έως 80%. Μόνο στη "Χειροκίνητη Αφύγρανση".</p> <p><i>Press this key to adjust the desired humidity value within the range of 40% to 80%. Only in Manual Dehumidification mode.</i></p>
 Speed	<p>Πατήστε αυτό το πλήκτρο για να ρυθμίσετε την επιθυμητή ταχύτητα ανεμιστήρα (Υψηλή / Χαμηλή). Μόνο στη λειτουργία "Χειροκίνητης Αφύγρανσης" και στη λειτουργία "Αερισμού".</p> <p><i>Press this key to adjust the desired fan speed (High / Low). Only in "Manual Dehumidification" mode and "Ventilation" mode.</i></p>



ΕΛ

EN

 <p>Sleep mode</p>	<p>Πατήστε αυτό το πλήκτρο για να ενεργοποιήσετε τη λειτουργία ύπνου. Όλες οι φωτεινές ενδείξεις θα σβήσουν εκτός από τις "Sleep" και "Child Lock". <i>Press this key to activate the sleep mode. All light indications will turn off except "Sleep" and "Child Lock".</i></p>
 <p>Mode</p>	<p>Πατήστε αυτό το πλήκτρο για να επιλέξετε τη λειτουργία.</p> <ul style="list-style-type: none"> ▶ "Χειροκίνητη αφύγρανση" : Η ταχύτητα του ανεμιστήρα και το επίπεδο υγρασίας είναι ρυθμιζόμενα. ▶ "Συνεχή αφύγρανση" : Η ταχύτητα του ανεμιστήρα έχει ρυθμιστεί σε "Χαμηλή" και το επίπεδο υγρασίας δεν ρυθμίζεται. ▶ "Ισχυρή αφύγρανση" : Η ταχύτητα του ανεμιστήρα έχει ρυθμιστεί σε "Υψηλή" και το επίπεδο υγρασίας δεν ρυθμίζεται. ▶ "Αερισμός" : Ο συμπιεστής δεν λειτουργεί και η ταχύτητα του ανεμιστήρα είναι ρυθμιζόμενη. <p>Η σχετική φωτεινή ένδειξη θα ανάψει στον πίνακα ελέγχου. <i>Press this key to select the operation mode.</i></p> <ul style="list-style-type: none"> ▶ "Manual" dehumidification mode : The fan speed and humidity level are adjustable. ▶ "Continuous" dehumidification mode : The fan speed is set to "Low" and the humidity level is not adjustable. ▶ "Strong" dehumidification mode : The fan speed is set to "High" and the humidity level is not adjustable. ▶ "Ventilation" function : The compressor does not run and the fan's speed can be selected. <p><i>The relevant light indication will be illuminated on the control panel.</i></p>
 <p>Switch</p>	<p>Πατήστε αυτό το πλήκτρο για να ξεκινήσετε ή να απενεργοποιήσετε τη μονάδα. Η μονάδα θα ξεκινήσει με τον προηγούμενο επιλεγμένο τρόπο λειτουργίας. <i>Press this key to start or shutdown the unit. The unit will start under the previous selected operating mode.</i></p>

ΣΥΝΤΗΡΗΣΗ

- Εάν η μονάδα δεν πρόκειται να χρησιμοποιηθεί για μεγάλο χρονικό διάστημα, αποσυνδέστε την παροχή ρεύματος και αδειάστε τη δεξαμενή νερού. Αποθηκεύετε πάντα τη μονάδα σε όρθια θέση.
- Αποσυνδέστε την παροχή ρεύματος και αδειάστε το νερό πριν από οποιαδήποτε εργασία συντήρησης ή επισκευής καθώς και κατά τη μετακίνηση της μονάδας. Μετακινήστε τη μονάδα χρησιμοποιώντας τη λαβή.
- Καθαρίστε τον αφυγραντήρα χρησιμοποιώντας ένα στεγνό και μαλακό πανί. Για να αφαιρέσετε βαριά βρωμιά, σκουπίστε την πιο έντονα. Μην χρησιμοποιείτε βενζίνη, διαλυτικά ή υγρά καθαριστικά καθώς μπορεί να παραμορφώσουν τα πλαστικά μέρη της μονάδας. Μην χρησιμοποιείτε ποτέ βρεγμένο πανί για τον καθαρισμό πίνακα ελέγχου.

MAINTENANCE

- If the unit will not be used for an extended period of time, disconnect the power supply and empty the water tank. Always store the unit in an upright position.
- Disconnect the power supply and empty the water before any maintenance or service operation as well as when moving the unit. Move the unit using the handle.
- Clean the dehumidifier using a dry and soft cloth. To remove heavy dirt, wipe it more intensely. Do not use benzine, thinner or liquid cleaners as they may deform the plastic parts of the unit. Never use a wet cloth for cleaning the controls.



ΕΛ

Καθαρισμός του φίλτρου

Ανάλογα με τη χρήση της μονάδας ελέγχετε περιοδικά το φίλτρο για συσσώρευση βρωμιάς. Η απόδοση της μονάδας θα μειωθεί όταν το φίλτρο βουλώσει.

- Αφαιρέστε το πίσω κάλυμμα.
- Αφαιρέστε το πλαίσιο που συγκρατεί το φίλτρο στο κάλυμμα.
- Για να απομακρύνετε τη συσσωρευμένη σκόνη, χρησιμοποιήστε ηλεκτρική σκούπα ή τινάζτε ελαφρά το φίλτρο.
- Εάν το φίλτρο είναι πολύ βρώμικο, πλύντε το με νερό και ουδέτερο απορρυπαντικό. Ξεπλύνετε το φίλτρο καλά με νερό και αφήστε το να στεγνώσει.
- Τοποθετήστε ξανά το φίλτρο στο κάλυμμα και τοποθετήστε το πλαίσιο φίλτρου. Ασφαλίστε το πλαίσιο στο κάλυμμα πιέζοντάς το περιμετρικά. Ελέγξτε ότι το πλαίσιο παραμένει σταθερό στη θέση του.
- Τοποθετήστε το πίσω κάλυμμα στη μονάδα.

EN

Cleaning the filter

Depending on the unit usage check the filter periodically for dirt accumulation. The unit's capacity will be lowered when the filter gets clogged.

- Remove the back cover.
- Remove the holder securing the filter on the cover.
- To dislodge the accumulated dust use a vacuum cleaner or pat the filter lightly.
- If the filter is too dirty, wash it using water with neutral detergent. Rinse the filter well with water and allow it to dry.
- Re-position the filter in the cover and place the filter holder. Secure the holder on the cover by pressing it's perimeter. Check that the holder remains fixed in place.
- Put the back cover on the unit.

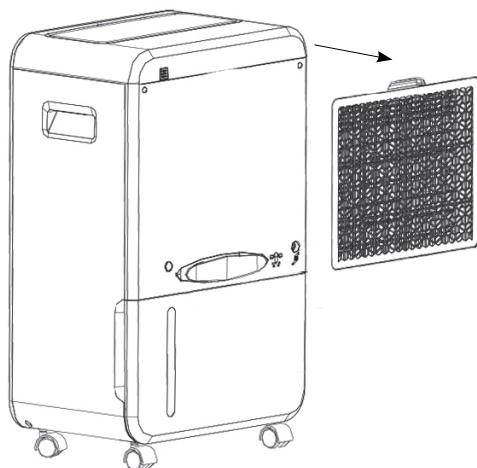



ΕΛ

Αδειασμα της δεξαμενής νερού

Όταν η δεξαμενή γεμίσει, η μονάδα θα σταματήσει να λειτουργεί αυτόματα και θα ακουστεί ένας βομβητής.

- Για να αφαιρέσετε τη δεξαμενή νερού, τραβήξτε την απαλά προς το μέρος σας κρατώντας τα πλαϊνά της.
- Κρατήστε τη δεξαμενή από τη λαβή και αδειάστε το νερό αργά.
- Καθαρίστε το εσωτερικό της δεξαμενής νερού με νερό. Μη χρησιμοποιείτε βούρτσα γιατί μπορεί να γρατσουνίσετε την επιφάνεια της δεξαμενής.
- Μην αφαιρείτε το φλοτέρ από τη δεξαμενή νερού.
- Σκουπίστε το νερό από την επιφάνεια της δεξαμενής χρησιμοποιώντας πανί, πριν τη τοποθετήσετε μέσα στη μονάδα.
- Για να τοποθετήσετε τη δεξαμενή νερού μέσα στη μονάδα, σπρώξτε τη απαλά οριζόντια. Η λαβή επιστρέφει μόνη της στην υποδοχή της.

EN

Emptying the water tank

When the tank is full the unit will stop operating automatically and a buzzer will sound.

- *To remove the water tank gently pull it toward you by holding its sides.*
- *Hold the tank by the handle and empty the water slowly.*
- *Clean the inside of the water tank with water. Do not use a brush as you may scratch the tank's surface.*
- *Do not remove the float lever from the water tank.*
- *Wipe off the water from the tank's surface using a cloth, before placing it inside the unit.*
- *To place the water tank inside the unit, gently push it horizontally. The tank handle reverts in its socket on its own.*

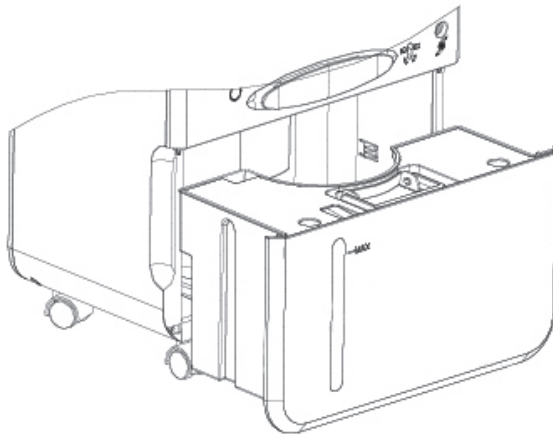



ΑΝΤΙΜΕΤΩΠΙΣΗ ΣΦΑΛΜΑΤΩΝ

TROUBLESHOOTING

ΠΡΟΒΛΗΜΑ / PROBLEM	ΑΙΤΙΑ / CAUSE	ΕΠΙΛΥΣΗ / SOLUTION
Ο αφυγραντήρας δεν λειτουργεί. <i>The dehumidifier does not work.</i>	Η παροχή ρεύματος έχει αποσυνδεθεί. <i>The power supply is disconnected.</i>	Ελέγξτε εάν η σύνδεση της παροχής ρεύματος είναι σωστή και ασφαλής. <i>Check if the power supply connection is correct and secure.</i>
	Η δεξαμενή νερού είναι γεμάτη. <i>The water tank is full.</i>	Αδειάστε τη δεξαμενή νερού. <i>Empty the water tank.</i>
	Η δεξαμενή νερού δεν είναι σωστά τοποθετημένη. <i>The water tank is not set properly in position.</i>	Τοποθετήστε σωστά τη δεξαμενή νερού μέσα στη μονάδα. <i>Position the water tank properly inside the unit.</i>
Χαμηλή απόδοση σε αφύγρανση. <i>Low dehumidifying efficiency.</i>	Το φίλτρο είναι βρώμικο. <i>The filter is dirty.</i>	Καθαρίστε το φίλτρο. <i>Clean the filter.</i>
	Το στόμιο αέρα είναι φραγμένο. <i>The air opening is blocked.</i>	Αφαιρέστε όλα τα εμπόδια από το στόμιο αέρα. <i>Remove all obstacles from the air opening.</i>
	Η μονάδα έχει ρυθμιστεί σε λειτουργία αερισμού. <i>The unit is set in ventilation mode.</i>	Ελέγξε τις προδιαγραφές της μονάδας. <i>Check the unit specifications.</i>
	Το δωμάτιο είναι μεγαλύτερο από τις δυνατότητες της μονάδας. <i>The room is larger than the capacity of the unit.</i>	Ελέγξε τις προδιαγραφές της μονάδας. <i>Check the unit specifications.</i>
	Υπάρχουν ανοιχτές πόρτες και παράθυρα. <i>There are open doors and windows.</i>	Για να εξασφαλίσετε υψηλή απόδοση, κλείστε όλες τις πόρτες και τα παράθυρα. <i>In order to ensure high efficiency, close all doors and windows.</i>



ΕΛ

EN

ΑΝΤΙΜΕΤΩΠΙΣΗ ΣΦΑΛΜΑΤΩΝ

TROUBLESHOOTING

ΠΡΟΒΛΗΜΑ / PROBLEM	ΑΙΤΙΑ / CAUSE	ΕΠΙΛΥΣΗ / SOLUTION
<p>Δυνατός θόρυβος κατά την λειτουργία. <i>Loud noise during operation.</i></p>	<p>Η μονάδα δεν έχει τοποθετηθεί σωστά. <i>The unit is not positioned properly.</i></p>	<p>Βεβαιωθείτε ότι η μονάδα είναι σε όρθια θέση και τοποθετημένη σε επίπεδη επιφάνεια. <i>Make sure the unit is in upright position and placed on a level surface.</i></p>
<p>Η λειτουργία σταματά κατά την αφύγρανση. <i>The operation stops during dehumidifying.</i></p>	<p>Η θερμοκρασία δωματίου δεν είναι εντός των επιτρεπόμενων ορίων λειτουργίας. <i>The room temperature is not within the allowable operating limits.</i></p>	<p>Η λειτουργία θα συνεχιστεί αυτόματα όταν η θερμοκρασία επανέλθει σε επιτρεπτά επίπεδα. <i>The operation will resume automatically when the temperature returns to acceptable levels.</i></p>
	<p>Η μονάδα είναι σε αυτόματη λειτουργία και η υγρασία του χώρου έπεσε κάτω από 60%. <i>The unit is in automatic mode and the room humidity has dropped below 60%.</i></p>	<p>Η λειτουργία θα συνεχιστεί αυτόματα όταν η υγρασία ανέβει σε επιτρεπτά επίπεδα. <i>The operation will resume automatically when the humidity rises to acceptable levels.</i></p>



ISO 9001:2015

ISO 14001:2015

ΚΕΝΤΡΙΚΕΣ ΜΟΝΑΔΕΣ ΚΛΙΜΑΤΙΣΜΟΥ
AIR HANDLING UNITS



ΕΝΑΛΛΑΚΤΕΣ ΑΕΡΑ - ΑΕΡΑ
HEAT EXCHANGERS



FAN COIL UNITS

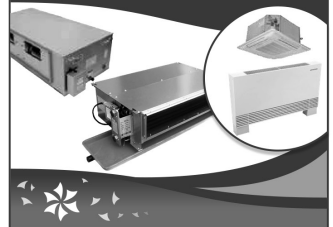

ΑΝΕΜΙΣΤΗΡΕΣ & FAN SECTIONS
FANS & FAN SECTIONS

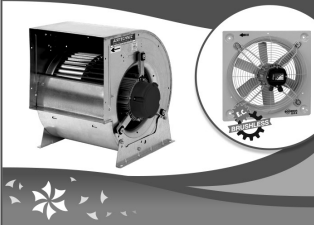

ΔΙΑΦΡΑΓΜΑΤΑ ΠΥΡΚΑΓΙΑΣ
FIRE DAMPERS



ΣΤΟΜΙΑ ΑΕΡΑ
AIR OUTLETS

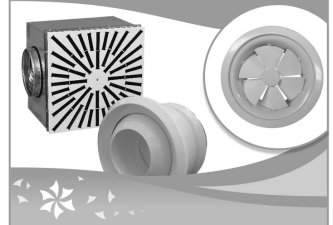

ΥΓΡΑΝΤΗΡΕΣ ΑΤΜΟΥ - ΑΦΥΓΡΑΝΤΗΡΕΣ
STEAM HUMIDIFIERS - DEHUMIDIFIERS



ΚΕΝΤΡΙΚΗ ΗΛΕΚΤΡΙΚΗ ΣΚΟΥΠΑ
CENTRAL VACUUM SYSTEMS



ΑΝΟΞΕΙΑΩΤΕΣ ΚΑΜΙΝΑΔΕΣ
STAINLESS STEEL CHIMNEYS



ΦΙΛΤΡΑ
AIR FILTERS

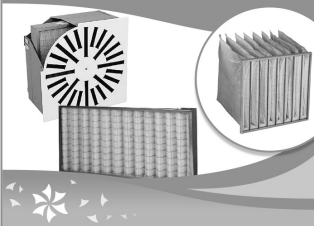

ΑΕΡΟΚΟΥΡΤΙΝΕΣ
AIR CURTAINS

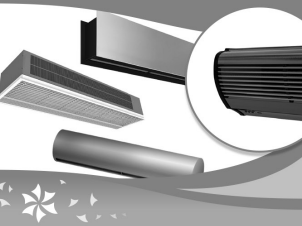

ΔΡΟΣΙΣΜΟΣ
EVAPORATIVE COOLING



Main Office ATHENS

📍 Michail Karaoli Str. 19,
14343, Nea Chalkidona, Athens
211 - 705.55.00

✉ sales@airtechnic.gr

Factory - THIVA

📍 4th km Thiva - Chalkida Hwy,
32200, Thiva
22620 - 89.006

✉ factory@airtechnic.gr

Factory - THESSALONIKI

📍 End of Meandrou Str.,
57013, Oraiakastro, Thessaloniki
2311 - 82.40.00

✉ thessaloniki@airtechnic.gr